

MECANIC-PRO

Ref: **1260110**

Características:

- ▶ Suspensión mecánica.
- ▶ Carrera suspensión 100 mm.
- ▶ Reposacabezas.
- ▶ Amortiguador hidráulico.
- ▶ Ajuste altura mecánico 60 mm.
- ▶ Ajuste mecánico de peso (50 Kg - 130 Kg).
- ▶ Guías correderas con ajuste 150 mm.
- ▶ Doble bloqueo de guías.
- ▶ Ajuste de desplazamiento horizontal de 190 mm (incrementos de 10 mm).
- ▶ Ajuste de reclinación del respaldo (42°).
- ▶ Apoyo lumbar mecánico.
- ▶ Cinturón de seguridad de 3 puntos.
- ▶ Tapizado en tela*.

OPCIONAL:

- ▶ Apoyabrazos ajustables y abatibles (Ref: 1262100).
- ▶ Cinturón automático de 2 puntos (Ref: 1261170).
- ▶ Cinturón estático de 2 puntos (Ref: 1261150).
- ▶ Kit guías universal (Ref: 1262540).



Dibujo Técnico

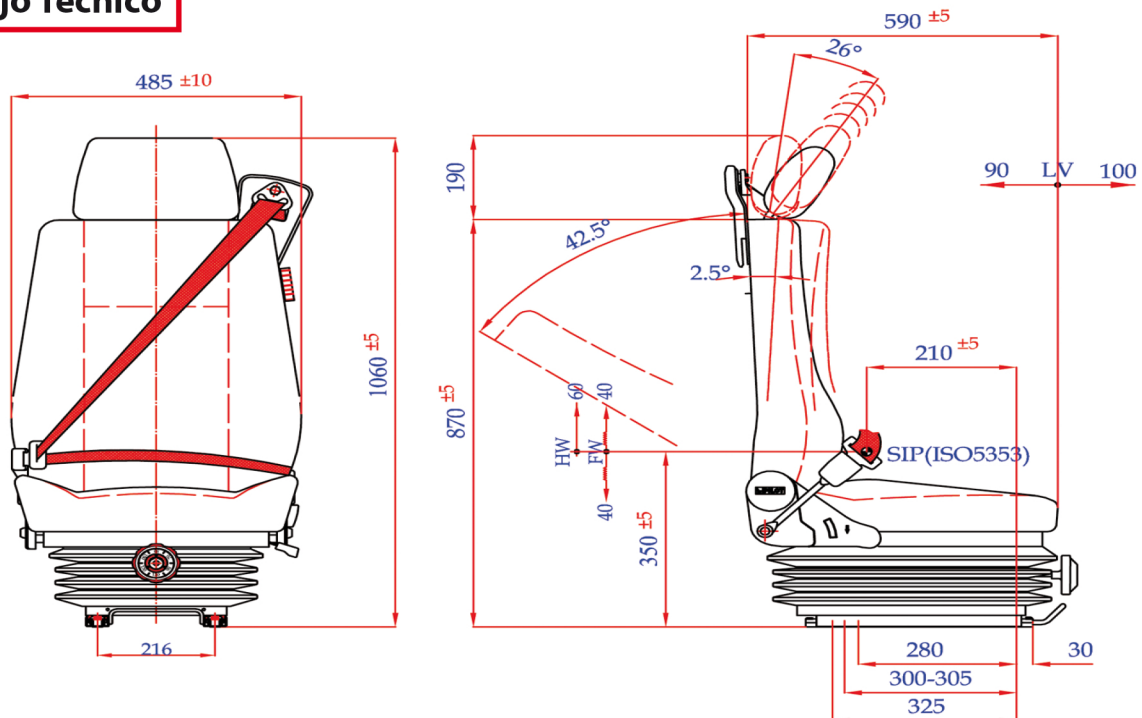

* LA TELA DE LA IMÁGEN PUEDE NO SER LA MISMA A LA DEL ASIENTO SUMINISTRADO